

ELECTRIC HYDRAULIC COMPACT EXCAVATOR

takeuchiTM

From World First to World Leader

TB20e



Poids opérationnel : 1,930 kg

ROBUSTE, PUISSANTE ET FIABLE



Joysticks électro-Hydrauliques



Ecran couleur 4.3"



Système de Load Sensing



TFM

Alors que Takeuchi se tourne vers l'avenir et cherche à devenir le meilleur gardien de l'environnement, nous avons une fois de plus puisé dans notre esprit de création et d'innovation pour développer la pelle hydraulique compacte entièrement électrique TB20e. La beauté de la TB20e réside dans le fait qu'il s'agit d'une pelle compacte à zéro émission et à faible niveau sonore, offrant les mêmes performances et capacités que les machines diesel de la même catégorie.

Elle est idéale pour une utilisation dans des zones soumises à des restrictions à la fois en matière de bruit et d'émissions, telles que les écoles, les quartiers résidentiels, les hôpitaux et les municipalités. Un chargeur embarqué permet non seulement de recharger la machine pendant les pauses et à la fin de la journée de travail, mais il permet également à l'opérateur de travailler tout en étant branché.

Également disponible, un chargeur externe peut être utilisé pour recharger rapidement la TB20e. La TB20e est prête à travailler et démontre pleinement son pedigree Takeuchi, que ce soit par sa construction entièrement en acier robuste et son design robuste, son bras long standard ou le châssis rétractable qui permet à la TB20e de travailler dans des espaces restreints et de passer par des ouvertures étroites.

Pour les clients souhaitant réduire leur empreinte carbone tout en étant en mesure d'achever leurs travaux à temps et avec un minimum d'arrêts, la Takeuchi TB20e offre une abondance de productivité et une réduction des coûts d'exploitation globaux associés aux équipements de construction traditionnels fonctionnant au diesel.



Intérieur spacieux et élégant au style automobile, sans encombrement

Equipements et spécifications

ÉNERGIE ÉLECTRIQUE À ZÉRO ÉMISSION

- Batterie au lithium-ion de 24.7 kWh
- Alimenté à 100 % par batterie sans émissions
- Niveaux de son et de vibrations réduits
- Plus de 60 % d'économie de CO2*
- Plus de 50 % de réduction des coûts de maintenance et d'exploitation*
- Mode ECO
- Interrupteur d'arrêt d'urgence
- Levier de sécurité de démarrage

ÉLECTRIQUE

- Écran couleur multifonction de 4,3"
- Interrupteurs étanches
- Phare de travail à LED; Balancier, Avant et arrière de Canopy
- Alarme de translation (option)
- Interrupteur de coupe batterie 12V
- TFM (Takeuchi Fleet Management)
- Horamètre total et par utilisateur

CHARGEMENT

- Chargeur portable externe pour une charge rapide : 340~460V (3 phases)**(option)
- Chargeur embarqué autorisant le fonctionnement pendant la charge : 95~265V (monophasé)

POSTE DE CONDUITE

- ROPS/TOPS/OPG (Top Guard, Level I)
- Allume cigare 12V
- Siège à suspension réglable
- Ceinture de sécurité 2" rétractable
- Pédales de translation pliables
- Pédale d'orientation du bras avec protection rétractable

STRUCTURE ET CHASSIS

- Galet triple nervure
- Chenilles voies variables (de 980 mm à 1,300 mm)
- Extension de lame à boulonner
- 2 vitesses de translation
- Contrepoids de protection enveloppant
- Chenilles caoutchouc 230 mm

EQUIPEMENT DE TRAVAIL

- Déport de flèche
- Vérins de flèche et d'orientation amortis
- Vérin de flèche au dessus de la flèche
- Butée du vérin d'orientation de la flèche
- Balancier 1,130 mm
- Clapet de sécurité sur le vérin de balancier (option)
- Clapet de sécurité sur le vérin de flèche (option)
- Manipulateurs ISO/SAE modifiables sur l'écran
- Anneau de levage (option)

ELECTRO-HYDRAULIQUE

- 2 Moteurs électriques
- Système de Load Sensing
- Joysticks électro-hydrauliques
- 1ère Ligne auxiliaire avec commande proportionnelle
- Dépressurisation sur ligne auxiliaire 1
- 2ème ligne auxiliaire avec commande proportionnelle (option)
- 3ème ligne auxiliaire pour l'attache hydraulique (option)
- 4ème ligne auxiliaire avec la commande proportionnelle (option)
- Les lignes auxiliaires raccordés au balancier
- Réservoir hydraulique en acier avec jauge de niveau
- Accumulateur
- Reniflard d'air au réservoir hydraulique
- Auto Tank (Retour libre réservoir hydraulique)
- Débit ajustable lignes auxiliaires 1, 2 et 4.

TAKEUCHI FLEET MANAGEMENT

- Minimiser les temps d'arrêt
- Diagnostic en temps réel
- Géolocalisation
- Maintenance proactive
- Maîtriser les coûts
- Géorepérage



Écologique



Solutions de recharge flexibles

* Les réductions des émissions de CO2 et des coûts de service et d'exploitation sont comparées à un produit conventionnel de la même catégorie au Japon. ** Les fonctions peuvent ne pas être disponibles dans tous les pays, veuillez donc consulter votre concessionnaire Takeuchi pour plus de détails.

PERFORMANCES OPÉRATIONNELLES

Poids opérationnel - Canopy	1,930 kg
Capacité du godet (volume)	0.038 m ³
Vitesse de rotation	7.6 min ⁻¹
Vitesse de translation	
1ère	2.1 km/h
2ème	4.0 km/h
Pente admissible	15°
Pression au sol	32.1 kPa
Force de cavage au godet	13.7 kN
Force de cavage au balancier	8.1 kN
Force de traction	20.7 kN
Angle de déport (Gauche/Droite)	78° / 49°

BATTERIE LITHIUM-ION

Capacité de batterie	24.7 kWh
Tension de la batterie	73V
Temps de fonctionnement continu	Maximum 8 Hours*
Temps de chargement de la batterie	20-80%
Chargeur externe @ 400V	2 hours
Chargeur embarqué @ 200V	6 hours
Tension d'entrée lors de la charge	
Chargeur externe	340-460V**
Chargeur embarqué	95-265V

Batterie au plomb-acide

Capacité de batterie (IEC 60095-1)	12V-43A·h**
------------------------------------	-------------

SYSTÈME HYDRAULIQUE

P1		
Débit		50.7 L/min
Pression de service		20.6 MPa
P2		
Débit		10.0 L/min
Pression de service		19.6 MPa
Service Port 1		
Débit		34.0 L/min
Pression de service		18.0 MPa
Service Port 2		
Débit		11.0 L/min
Pression de service		20.6 MPa
Service Port 3		
Pression de service		19.6 MPa
Service Port 4		
Débit		11.0 L/min
Pression de service		20.6 MPa
Capacité réservoir hydraulique		14.1 L
Capacité système hydraulique		24.0 L

SECURITÉ

Niveaux de vibrations	
Mains / Bras	$\leq 2.5 \text{ m/s}^2$
Corps	$\leq 0.5 \text{ m/s}^2$
Niveau sonore	
	L _{WA} 80 dB

*Dans des conditions normales

**Les valeurs dans ce document sont pour l'Europe.

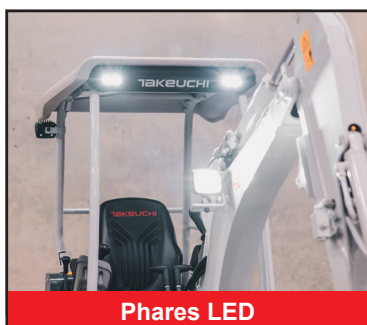

TB20e Compact Excavator

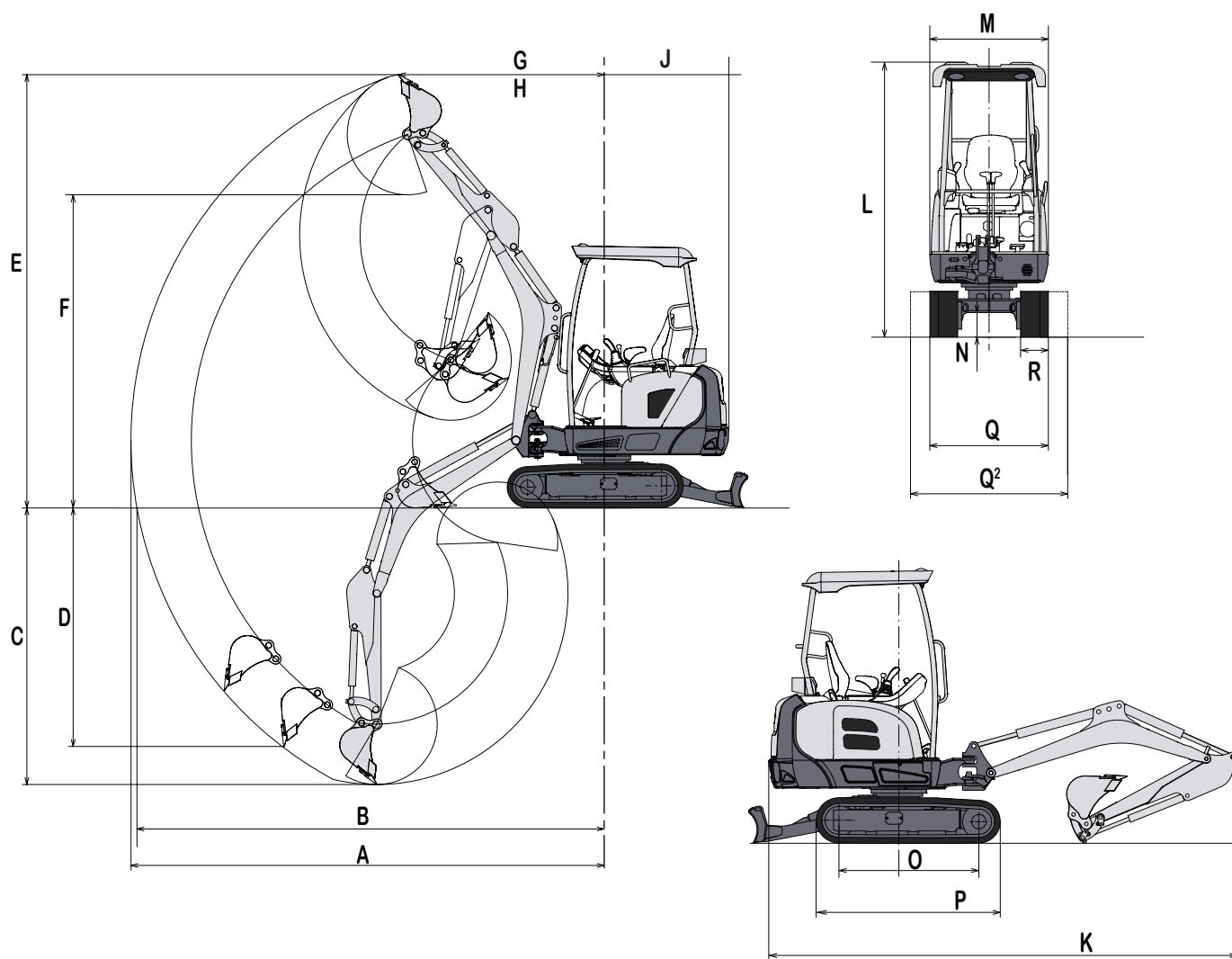

DIMENSIONS MACHINE

Balancier 1,130 mm

A	Portée maximale	4,090 mm
B	Portée maximale au niveau du sol	4,035 mm
C	Profondeur de forage maximale	2,390 mm
D	Profondeur d'excavation maximale	2,060 mm
E	Hauteur maximale d'excavation	3,740 mm
F	Hauteur de chargement	2,705 mm
G	Déport frontal à l'axe	1,480 mm
H	Déport frontal au pied de flèche	1,155 mm
J	Rayon de balayage	1,075 mm
K	Longueur de la machine	3,880 mm
L	Hauteur de la machine	2,280 mm
M	Largeur de la structure	985 mm
N	Garde au sol	205 mm
O	Longueur train de chaîne	1,155 mm
P	Longueur des chenilles	1,520 mm
Q	Largeur train de chenilles / voie étroite	980mm
Q ²	Largeur train de chenilles / voie large	1,300 mm
R	Largeur de chenille caoutchouc	230 mm



© 2023 Takeuchi MFG. Co., Ltd. All Rights Reserved. In accordance with our established policy of continued improvement, specifications and features are subject to change without notice. Pictures may show options other than standard equipment.

FORM: TB20e Compact Excavator Spec Sheet - Sept. 2023

TAKEUCHI[™]
From World First to World Leader